

ednet.



**Głośnik Sonar II z diodami LED i
funkcją Bluetooth®**

**Instrukcja użytkowania
33047**

Ważne instrukcje bezpieczeństwa

- Głośnik należy przechowywać z dala od wody i innych płynów.
- Głośnik należy przechowywać z dala od źródeł ciepła.
- Należy dostosować poziom głośności urządzenia tak, aby nie uszkodzić słuchu lub samego urządzenia.
- Jeśli urządzenie nie jest używane przez dłuższy czas, należy je naładować i rozładować przynajmniej raz w miesiącu, aby zapobiec uszkodzeniom akumulatora litowego.

Właściwości

1. Pięć wielokolorowych motywów LED

Pełen wachlarz motywów świetlnych pasujących do odtwarzanej muzyki

2. Odtwarzanie muzyki za pomocą funkcji Bluetooth® oraz tryb głośnomówiący

Odtwarzanie muzyki stereo za pomocą technologii Bluetooth® 4.0 oraz obsługa trybu głośnomówiącego podczas korzystania z telefonu komórkowego.

3. NFC (Near Field Communication)

Proste parowanie ze smartfonem obsługującym technologię NFC za pomocą jednego przycisku

4. AUX IN

Możliwość korzystania z urządzenia jako zewnętrznego głośnika poprzez podłączenie do komputera, telefonu komórkowego, konsoli PSP, odtwarzacza MP3/MP4 itp.

5. Karta dźwiękowa USB i czytnik kart

Dostęp do funkcji karty dźwiękowej USB, czytnika kart i ładowania za pomocą jednego kabla USB

Dane techniczne

Napięcie: DC 5V

Impedancja: 4 Ω

Wyjście: 2x 3,5 W

Wtyczka AUX IN: 3,5mm

Waga netto: 444g

Wymiary: 184,7mm x 73,3mm x 81,0mm

Zawartość opakowania

- Głośnik z diodami LED i funkcją Bluetooth® x1
- Kabel micro USB x1
- Instrukcja użytkownika x1
- Kabel audio 3,5 mm x1

Przyciski i gniazda

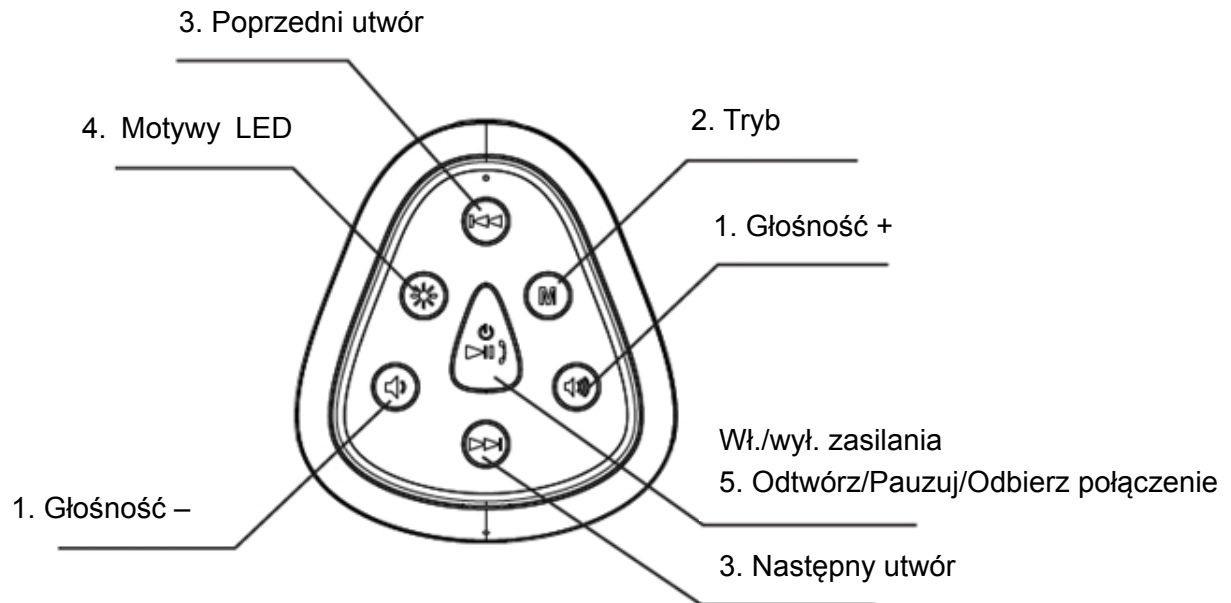

Interfejs micro USB

Wtyczka AUX

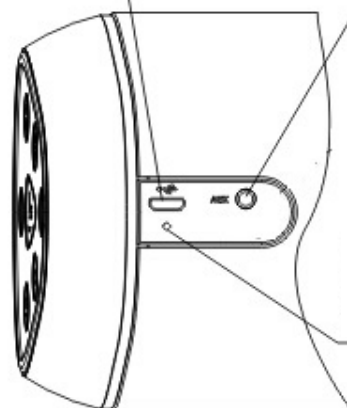





Resetuj

Jeśli głośnik nie działa, naciśnij wskazane gniazdo, aby zresetować urządzenie.

Szybki start



1. /



Wciśnij bez przytrzymywania przyciski  / , aby stopniowo zwiększyć/zmniejszyć głośność. Wciśnij i przytrzymaj przyciski  / , aby zwiększać/zmniejszać głośność w sposób nieprzerywany.

2. **M**

Wciśnij bez przytrzymywania przycisk **M**, aby przejść do trybu Bluetooth®/Wejścia AUX

3. /

W trybie odtwarzania muzyki wciśnij bez przytrzymywania przyciski  / , aby przejść do poprzedniego/następnego utworu.



Wciśnij i przytrzymaj przyciski  / , aby przejść do poprzedniego/następnego folderu.

4.

Wciśnij bez przytrzymywania, aby wybrać motyw LED

5.

Wciśnij i przytrzymaj przez 2 sekundy przycisk , aby włączyć głośnik.

Wskaźnik stanu pracy urządzenia zaświeci się na niebiesko. Wciśnij i przytrzymaj przycisk , aby wyłączyć głośnik. Wciśnij bez przytrzymywania przycisk , aby pauzować/odtwarzać/wyciszyć/odebrać połączenie/zakończyć połączenie

6. + /

Poprzez jednoczesne wciśnięcie przycisków oświetlenia oraz głośności, użytkownik może wybrać stopień jasności: brak oświetlenia, stopień 1, stopień 2 lub stopień 3.

Instrukcje

1. Bluetooth®

(1) Parowanie głośnika za pomocą Bluetooth®

Wciśnij przycisk **M**, aby przejść do trybu Bluetooth®. Następnie włącz funkcję Bluetooth® w telefonie komórkowym lub innym urządzeniu, które chcesz sparować z głośnikiem firmy ednet. Po znalezieniu urządzenia „**Sonar II**” połącz się z nim. (Głośnik poinformuje o pomyślnym nawiązaniu połączenia emitując komunikat „Device paired” (Urządzenie zostało sparowane)).

(2) Funkcja NFC

(Aby skorzystać z niniejszej funkcji, należy upewnić się, iż telefon komórkowy obsługuje technologię NFC, a głośnik znajduje się w trybie Bluetooth®)

Włącz funkcję NFC w telefonie komórkowym i umieść go w pobliżu głośnika tak, aby stykał się z obszarem NFC głośnika. Telefon komórkowy wyświetli komunikat przypominający o konieczności sparowania urządzeń za pomocą Bluetooth®. Wyraż zgodę na sparowanie urządzeń, aby nawiązać połączenie.

NFC

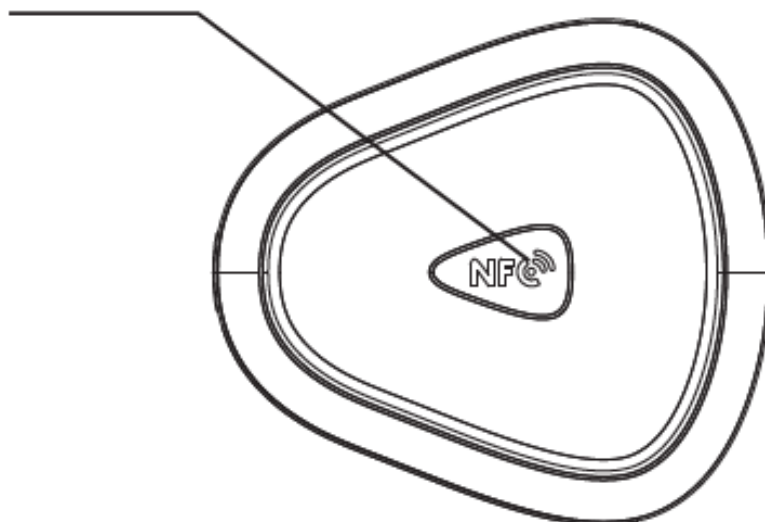



(3) Odtwarzanie muzyki za pomocą funkcji Bluetooth®

Włącz odtwarzacz muzyki w telefonie komórkowym lub innym sparowanym urządzeniu, aby odtworzyć wybrane utwory za pomocą głośnika.

(4) Tryb głośnomówiący

Po sparowaniu z telefonem komórkowym istnieje możliwość przejścia do trybu głośnomówiącego podczas wykonywania połączeń.

Aby odebrać połączenie przychodzące, należy wcisnąć bez przytrzymywania przycisk . Aby zakończyć połączenie, należy ponownie wcisnąć przycisk

. Po dwukrotnym wciśnięciu przycisku  głośnik ponownie wybierze numer telefonu, z którym ostatnio nawiązano połączenie.

2. Motywy LED

Wciśnij bez przytrzymywania przycisk , aby wybrać jeden z pięciu motywów LED.



Klub

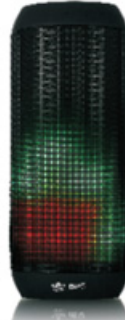

Korektor dźwięku



Rytm



Tecza

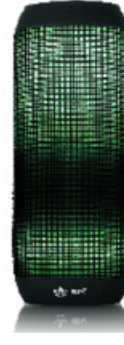

Meteor

Uwaga: Motywy Klub i Equalize dźwięku są wyświetlane tylko podczas odtwarzania muzyki

3. Czujnik grawitacji

Podczas wyświetlania motywów Klub oraz Equalize dźwięku głośnik obsługuje również czujnik grawitacji.

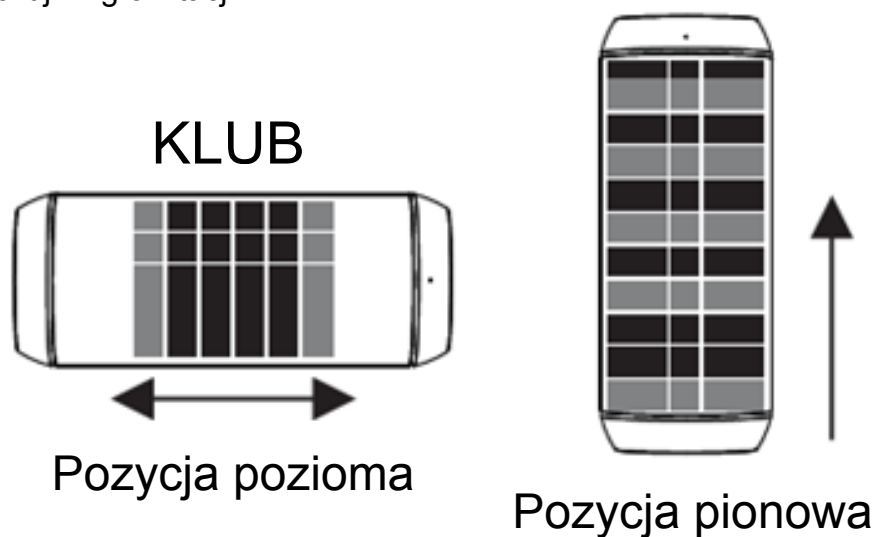

KOREKTOR DŹWIĘKU

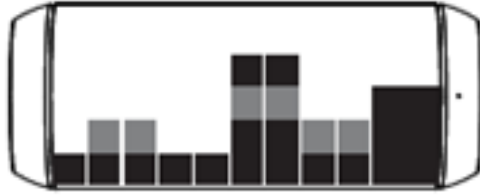

Pozycja pozioma

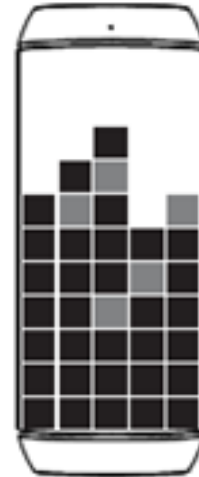

Pozycja pionowa

4. AUX IN

Aby podłączyć głośnik do źródła audio (komputera osobistego, odtwarzacza MP3/MP4, telefonu komórkowego), należy skorzystać z kabla audio 3,5 mm. Wciśnij bez przytrzymywania przycisk **M**, aby przejść do trybu „**Wejście AUX**” (głośnik wyemituje komunikat „Wejście AUX”). Głośnik rozpocznie odtwarzanie muzyki ze źródła audio.

Uwaga: Niski poziom naładowania akumulatora ma wpływ na jakość odtwarzanej muzyki. W takiej sytuacji należy niezwłocznie naładować głośnik korzystając z zasilacza (5 V 1 A).

5. Ładowanie

Głośnik posiada wbudowany akumulator litowy. Aby naładować akumulator, należy skorzystać z dostarczonego kabla USB i podłączyć głośnik do komputera lub należy użyć dobrej jakości, firmowego zasilacza 5 V/1000 mA. Podczas ładowania wskaźnik LED świeci się na pomarańczowo. Po zakończeniu ładowania wskaźnik LED zaświeci się na niebiesko.

Uwaga: Jeśli poziom naładowania akumulatora jest niski, wskaźnik zacznie szybko migać. Należy wówczas niezwłocznie naładować urządzenie.

Pobieranie aplikacji

Użytkownicy urządzeń z systemem operacyjnym Apple® iOS mogą znaleźć aplikację "ednet.audio" w sklepie Apple App Store®.

Użytkownicy smartfonów i tabletów z systemem operacyjnym Android mogą znaleźć aplikację "ednet.audio" w sklepie Google™ Play.

W polu wyszukiwania w sklepie App Store® lub Google™ Play wprowadź nazwę "ednet" lub "ednet.audio".

Apple App Store®



Google™ Play

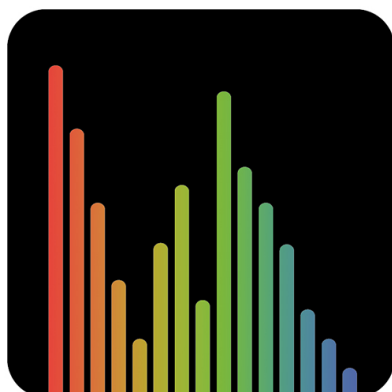
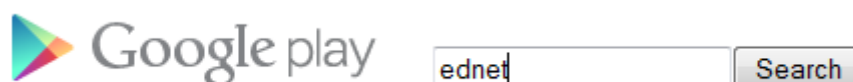

Aplikacja "ednet.audio" zostanie w wynikach wyszukiwania oznaczona powyższym symbolem.

Aplikację należy zainstalować na swoim urządzeniu mobilnym.

Instrukcja obsługi aplikacji

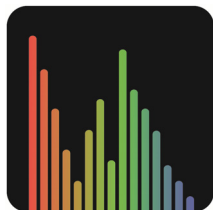

Po podłączeniu głośnika Sonar II firmy **ednet** z diodami LED i funkcją Bluetooth® do urządzenia przenośnego za pośrednictwem Bluetooth®, aplikacja będzie działać jak opisano poniżej:

Ustawienia:

Jak podłączyć urządzenie i odtwarzać muzykę za pośrednictwem Bluetooth®

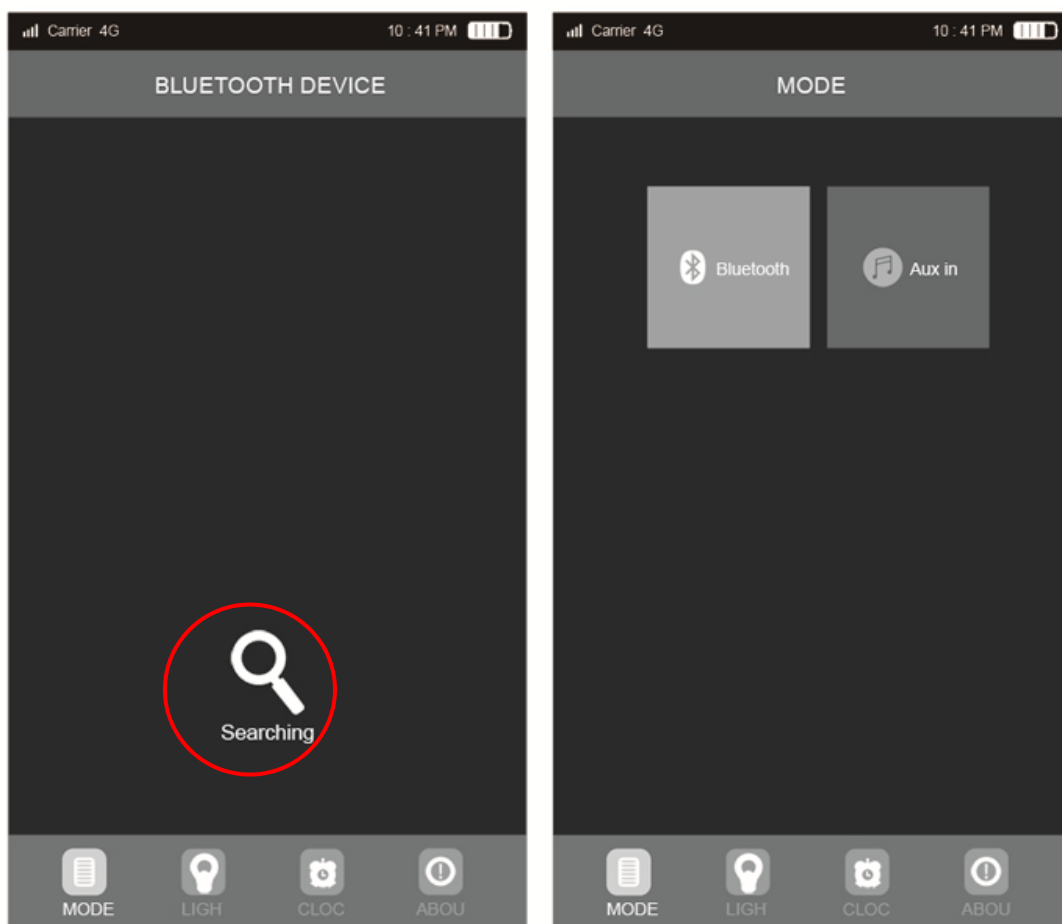

Otwórz aplikację „ednet.audio” i z listy w zakładce „BLUETOOTH® DEVICE” wybierz opcję „Searching”, a następnie wybierz nazwę modelu urządzenia, z którego korzystasz: „Sonar II”.

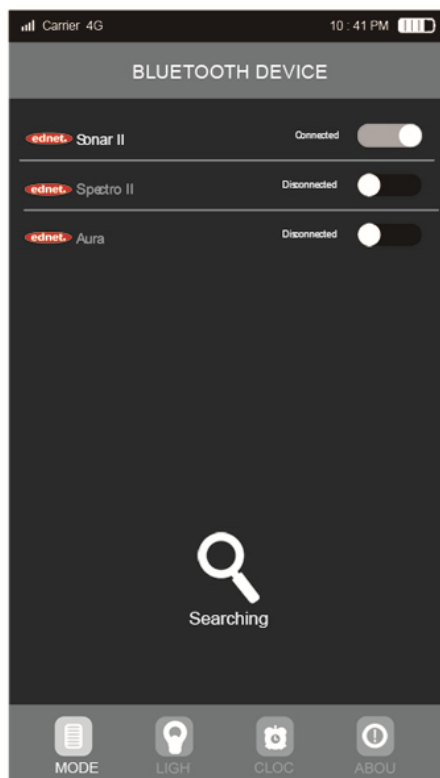

Po pomyślnym ustanowieniu połączenia uruchom tryb odtwarzania za pośrednictwem Bluetooth®. Wyświetli się lista z utworami w formacie MP3. Wybierz jedną z piosenek, aby ją otworzyć lub naciśnij przycisk „Poprzedni”/„Następny”, aby wybrać inny utwór.

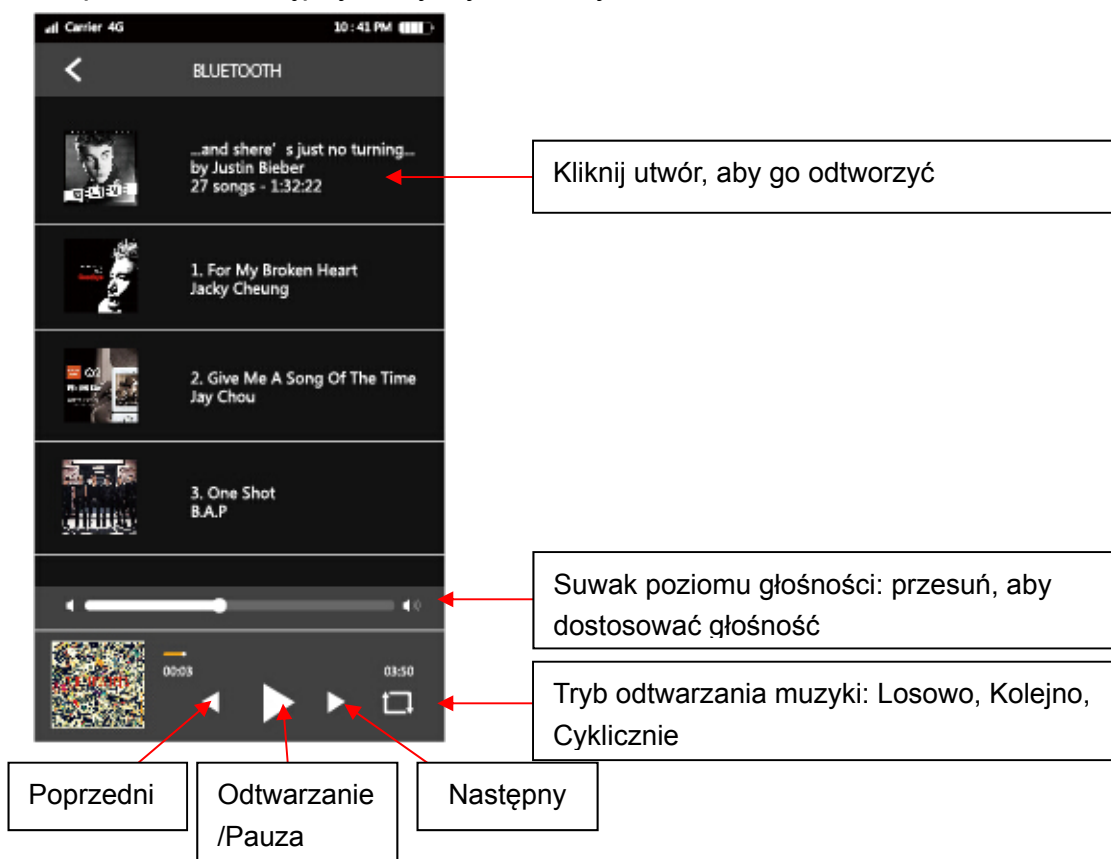

Jak sterować pełnym zakresem wielokolorowych motywów

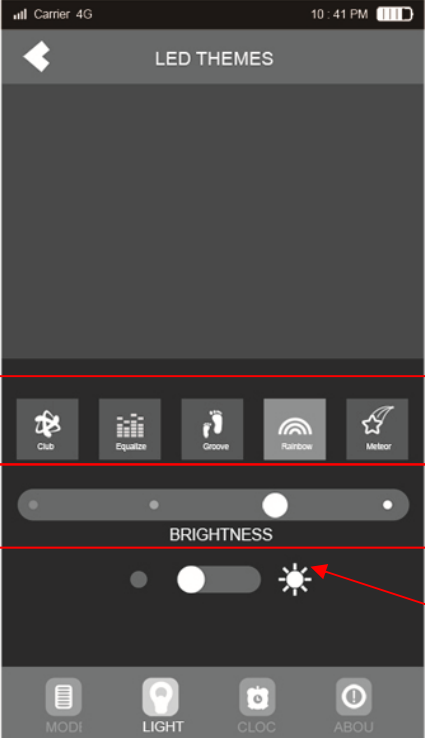

The screenshot shows the 'LED THEMES' app interface. At the top, there's a back arrow and the title 'LED THEMES'. Below the title, there are five theme icons: 'Club', 'Equalize', 'Groove', 'Rainbow', and 'Meteor'. A red box highlights these icons and the 'BRIGHTNESS' slider below them. Below the slider, there's a sun icon. At the bottom, there are four icons: 'MODI', 'LIGHT', 'CLOC', and 'ABOU'. Three red arrows point from text boxes to the theme icons, the brightness slider, and the sun icon.

Dostępnych jest pięć wielokolorowych motywów LED, ale pierwszy i drugi działają tylko podczas odtwarzania muzyki

Cztery poziomy jasności: Wyłączony, ciemny, średni, najjaśniejszy

Włączanie/wyłączanie świetlnych motywów LED

Jak ustawić alarm

Kliknij czas w zakładce „ALARM”, aby ustawić czas.

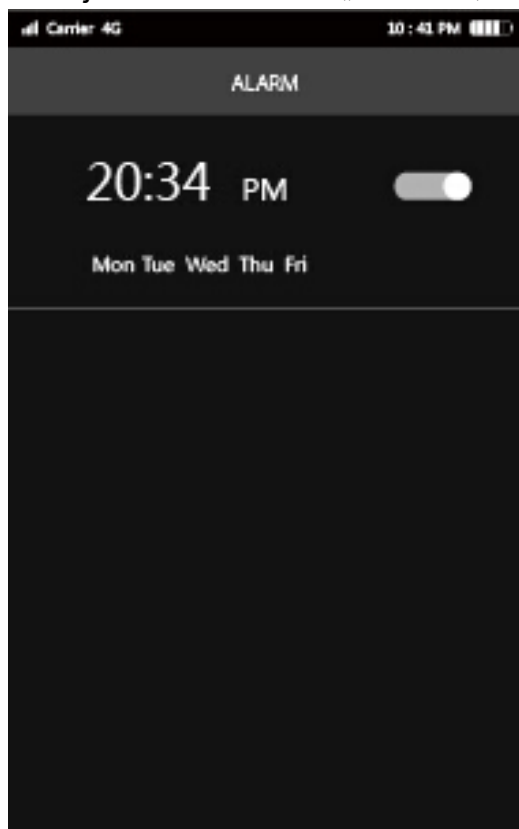

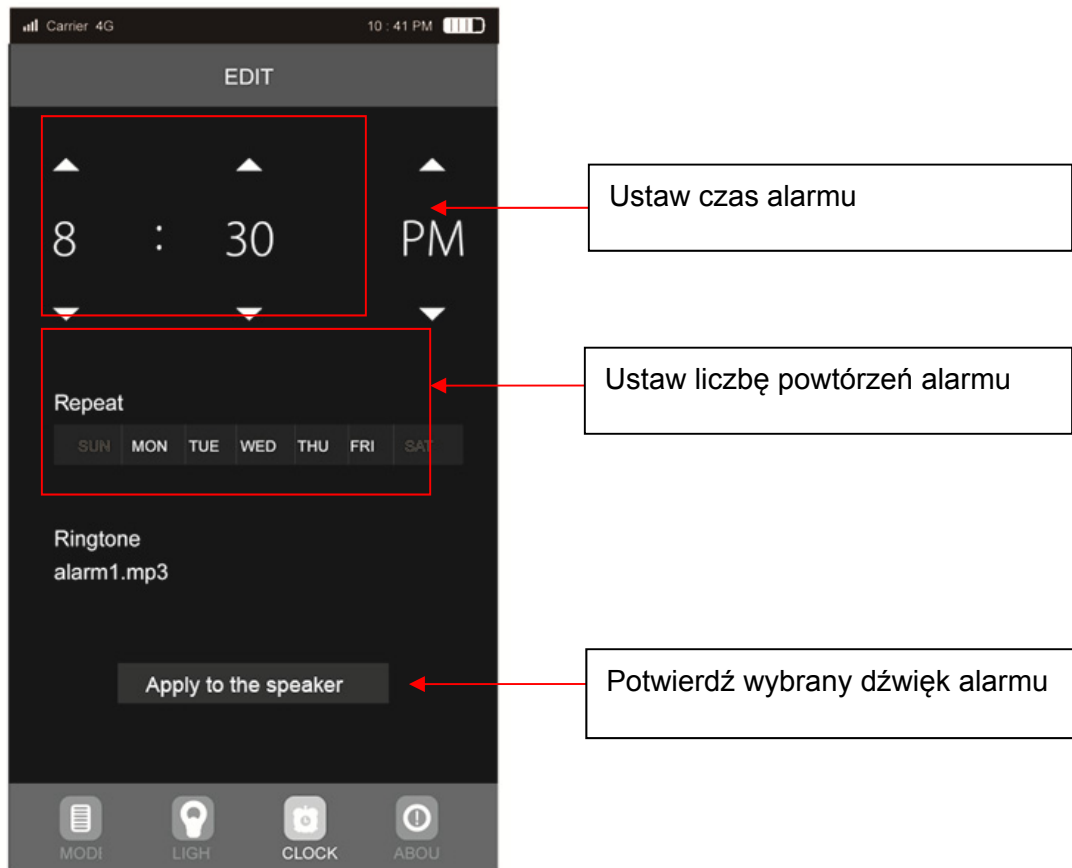

Rozwiązywanie problemów

1. Co robić, gdy nie udało się sparować głośnika z urządzeniem Bluetooth® i odtworzyć muzyki?

Należy zapoznać się ze specyfikacją/instrukcją obsługi urządzenia Bluetooth® (komputera lub telefonu komórkowego), aby sprawdzić czy urządzenie obsługuje technologię transmisji dźwięku stereo A2DP. Jeśli urządzenie obsługuje niniejszą technologię, należy włączyć tryb stereo A2DP.

2. Co robić, gdy nie działa funkcja PC USB?

- (1) Podłącz głośnik do komputera korzystając z dostarczonego kabla USB i przejdź do trybu PC USB. Rozpocznij odtwarzanie pliku video/audio na komputerze.

- (2) Jeśli głośnik nie odtwarza dźwięku, może to oznaczać, iż karta dźwiękowa głośnika nie jest kompatybilna z komputerem. Uruchom Menedżera urządzeń i kliknij opcję Kontrolery dźwięku, wideo i gier. Kliknij prawym przyciskiem Urządzenie audio USB i wybierz opcję Odinstaluj. Następnie ponownie ustaw tryb PC USB w głośniku. Komputer przeprowadzi automatyczną aktualizację sterownika karty dźwiękowej USB, aby zapewnić kompatybilność.

Uwaga: Funkcja karty dźwiękowej USB jest obsługiwana jedynie przez systemy: Windows XP/Windows Vista/Windows 7/Windows 8.